

---

**SICHERHEIT**

---

**ERSTINBETRIEBNAHME**

---

**BEDIENUNG**

---

**REINIGUNG**

---

**WARTUNG**

---



**Rundbiegemaschine  
RU 320 B**



Bitte lesen Sie vor der Inbetriebnahme die Gebrauchsanleitung aufmerksam durch, um eine falsche Handhabung zu vermeiden. Bewahren Sie diese Anleitung gut auf, damit Ihnen die Informationen jederzeit zur Verfügung stehen.

**GEBRAUCHSANLEITUNG**

**ROTWERK®**

# Einführung, Technische Daten

## Inhalt

Vorwort	2
Technische Daten	2
Anwendungsbereich	2
Sicherheit	2
Übersicht	3
Funktions- und Bedienelemente	5
Montage	5
Arbeiten mit der Rundbiegemaschine	5
Wartung	6
Garantie	6
Entsorgung und Umweltschutz	6
Konformitätserklärung	6

## Anwendungsbereich

2	Die Rundbiegemaschine ist eine Blechbearbeitungsmaschine für den Einsatz in Werkstätten, Schlossereien, KFZ-Betrieben, sowie für den gewerblichen und privaten Modellbau zum Formen von zylindrischen und konischen Blechkörpern aus Stahl und NE-Metallen.
5	Das Gerät ist zum Gebrauch durch Erwachsene bestimmt.



Die Maschine darf nur für die beschriebenen Arbeiten und Anwendungsbereiche eingesetzt werden.

Für jede andere unsachgemäße Anwendung übernimmt ROTWERK keine Haftung. Ebenso erlischt damit jeder Garantieanspruch.

## Vorwort

Vielen Dank für das Vertrauen, dass Sie unseren Produkten entgegenbringen. Sie sind durch den Kauf dieser Rundbiegemaschine im Besitz eines durch seine Funktionalität überzeugenden Produktes. Prüfen Sie zunächst, ob sich Ihr Gerät in einwandfreiem Zustand befindet.

## Technische Daten

Typ	<b>RU 320 B</b>
Artikelnummer	26700
Walzenlänge	320 mm
Walzendurchmesser	32 mm
Blechstärke	1,0 mm
Maße (LxTxH)	580 x 200 x 250 mm
Gewicht ca.	13 kg

Technische und optische Veränderungen können im Zuge der Weiterentwicklung ohne Ankündigung vorgenommen werden.

Alle Maße, Hinweise und Angaben dieser Gebrauchsanleitung sind deshalb ohne Gewähr.

Rechtsansprüche, die aufgrund der Gebrauchsanleitung gestellt werden, können daher nicht geltend gemacht werden.

## Sicherheit



Lesen und beachten Sie nachfolgende Sicherheitshinweise und die Gebrauchsanleitung sorgfältig.

Bewahren Sie die Gebrauchsanleitung in Reichweite des Bedieners auf und geben Sie sie gegebenenfalls an Nachfolger weiter, damit die Informationen jederzeit zur Verfügung stehen.

## Sicherer Arbeitsbereich

### - Arbeitsbereich sauber und aufgeräumt halten.

Unordnung kann Unfälle zur Folge haben. Lassen Sie keine Werkzeuge und Gegenstände im unmittelbaren Arbeitsbereich liegen. Sichern Sie beim Verlassen den Arbeitsplatz!

### - Auf andere Personen achten und Kinder fernhalten.

Achten Sie bei der Benutzung auf andere Personen. Achten Sie darauf, dass sich niemand im Gefahrenbereich befindet.

Kinder und Jugendliche (mit Ausnahme von Jugendlichen über 16 Jahre unter Aufsicht) dürfen die Maschine nicht bedienen. Gleiches gilt für Personen, denen der Umgang mit der Maschine nicht bekannt ist.

## Sicheres Arbeiten

### - **Auf Hände und Finger achten!**

Halten Sie Finger und Hände von den Einzugsstellen der Rollen fern. Es besteht Quetschgefahr.

### - **Persönliche Schutzausrüstung und geeignete Arbeitskleidung tragen!**

Tragen Sie keine weite Kleidung oder Schmuck, sie könnten sich beim Arbeiten verfangen - Unfälle könnten die Folge sein.



### **ACHTUNG! Bleche können sehr scharfkantig sein!**

Seien Sie beim Umgang mit Blechen sehr vorsichtig. Beachten Sie, dass Bleche scharfe Kanten und Kratze haben.

**Tragen Sie grundsätzlich schnittfeste Arbeitshandschuhe.**

### - **Gerät korrekt zusammenbauen!**

Sämtliche Teile müssen richtig montiert sein und alle Bedingungen erfüllen, um den einwandfreien Betrieb sicherzustellen.

### - **Achten Sie auf die Betriebssicherheit!**

Kontrollieren Sie vor jedem Gebrauch Ihr Gerät auf Beschädigungen und die Funktion beweglicher Teile. Alle Teile müssen richtig montiert sein. Bei Schäden am Gerät darf dieses nicht weiter verwendet werden.

### - **Beobachten Sie die Maschine und Ihr Werkstück!**

Beobachten Sie stets die Maschine und das Werkstück, das Sie bearbeiten.

Verwenden Sie die Maschine niemals, wenn Sie unkonzentriert oder abgelenkt sind. Verwenden Sie sie niemals unter Alkohol- oder Tabletteneinfluss.

### - **Bedienen Sie das Gerät ordnungsmäßig und mit Sorgfalt!**

Überlasten Sie die Maschine nicht und arbeiten Sie nur mit den zugelassenen Blechstärken.

Eine Überlastung der Maschine könnte zur Beschädigung der Maschine führen.

### - **Zusätzliche Sicherheitsmaßnahmen!**

Die Maschine muss zum sicheren Arbeiten auf der Arbeitsfläche sicher befestigt werden.

Benutzen Sie die Maschine nicht, wenn sie nicht befestigt ist. Sie könnten sonst die Kontrolle verlieren. Verletzungen könnten die Folge sein.

**Lesen Sie nun die Gebrauchsanleitung, damit Sie die sichere Verwendung kennen lernen. Befolgen Sie die darin enthaltenen Anweisungen.**

## RU 320 B

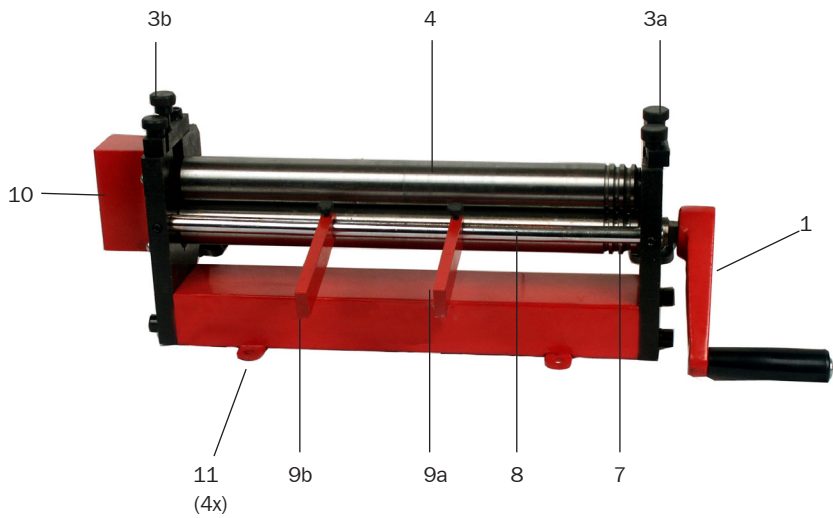
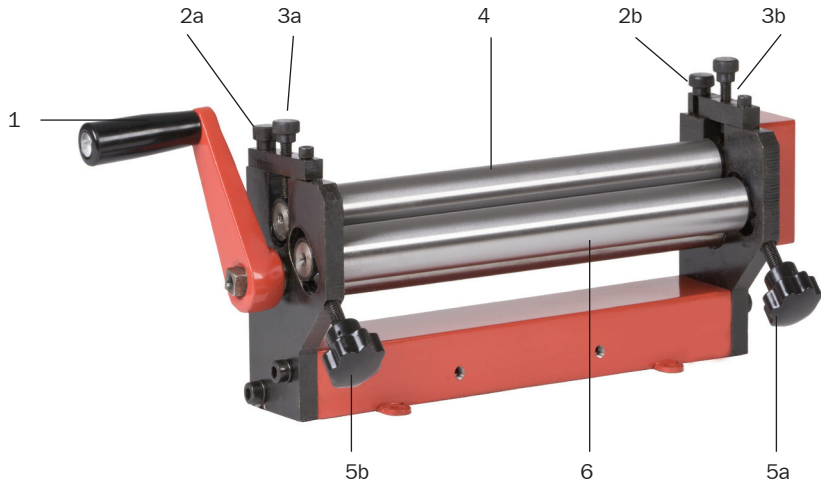

# Montage, Betrieb

## Funktions- und Bedienelemente

- 1 Hand-Kurbel
- 2 Stellschrauben für Walzenniederhalter
- 3 Walzenniederhalter
- 4 Obere Walze (Blechdickenwalze)
- 5 Verstellerschraube für Radienwalze
- 6 Hintere Walze (Radienwalze)
- 7 Rillen für Drahtbiegen
- 8 Vordere Walze (Antriebswalze)
- 9 Blechführung
- 10 Getriebekasten
- 11 Befestigungsaugen (4 Stück)

## Montage

Im Anlieferungszustand ist die Handkurbel (1) nicht montiert. Stecken Sie die Handkurbel (1) seitlich auf den 4-Kant der Antriebswalze (8) und fixieren Sie diese mittels der seitlichen Inbusschraube.

Die Maschine muss mit Hilfe von 4 Schrauben (mindestens 6 mm Schrauben - nicht im Lieferumfang enthalten) auf der Werkbank fest montiert werden. Hierzu dienen die 4 Befestigungsaugen (11) am Grundkörper. Montieren Sie die Maschine so, dass die Handkurbel über den Tisch hinausragt, damit diese sich frei bewegen lässt.

Die Maschine ist mit einem speziellen Transportfett eingefettet. Dieses sollte vor der ersten Benutzung entfernt werden. Benutzen Sie hierzu ein Reinigungsöl oder Waschbenzin. Ölen Sie alle blanken Teile anschließend nochmals gut ein.

## Arbeiten mit der Rundbiegemaschine



**Die Maschine muss auf der Werkbank fest montiert sein.**



**ACHTUNG!** Bleche sind scharfkantig. Es besteht Verletzungsgefahr.

## Beim Arbeiten mit Blechen müssen Arbeitshandschuhe getragen werden.

- Stellen Sie die Blechführungen (9) auf die Breite des zu bearbeitenden Blechstreifens ein.
- Lösen Sie die Verstellerschrauben (5) so weit, bis die Radienwalze (6) ganz geöffnet ist.
- Lösen Sie die Walzenniederhalter (3) so weit, dass sich das Blech zwischen die Walzen (8) und (4) leicht einschieben lässt.
- Achten Sie darauf, dass der Walzenniederhalter (3a und 3b) geschlossen ist und die Stellschrauben (2) des Walzenniederhalters angezogen sind.
- Legen Sie nun den zu bearbeitenden Blechstreifen zwischen die Antriebswalze (8) und die Andrückwalze (4).
- Stellen Sie die Andrückwalze (4) mittels der beiden Schrauben (3a und 3b) des Walzenniederhalters so ein, dass die Andrückwalze (4) auf dem Blech aufliegt. Achten Sie darauf, dass die Schrauben (3) gleichmäßig angezogen werden und nur so stark, dass sich das Blech durch Drehen an der Handkurbel bewegt.
- Drehen Sie nun die Handkurbel (1) vor und zurück - das Blech wird über die hintere Radienwalze (6) geführt.
- Stellen Sie die Radienwalze schrittweise vor, indem Sie die Verstellerschrauben (5) gleichmäßig eindrehen und drehen die Kurbel vor und zurück.
- Das Blech wird gebogen. Stellen Sie die Verstellerschrauben (5) so lange nach, bis der gewünschte Radius erreicht ist.
- Zur Entnahme des gebogenen Blechzylinders lösen Sie die Andrückschrauben (3) des Walzenniederhalters. Öffnen Sie dann die Stellschrauben (2a und 2b) und schwenken Sie den Walzenniederhalter (3a und 3b) zur Seite. Die Andrückwalze (4) kann jetzt so weit entnommen werden, dass sich der Blechzylinder abnehmen lässt.

# Wartung, Garantie

---

## Wartung

Die Rollenbiegemaschine ist weitgehendst wartungsfrei. Halten Sie das Gerät sauber.

Es wird empfohlen, die Lagerstellen der Walzen und das Getriebe von Zeit zu Zeit mit einem säurefreien Getriebefett zu schmieren

Ölen Sie die blanken Teile insbesondere die Walzen nach jeder Benutzung leicht ein.

## Ersatzteile

Ersatzteile erhalten Sie über Ihren Fachhändler oder über das Rotwerk-Service-Center:  
Telefon: 01805 368 368

(Telefongebühren: 12 Cent pro Minute aus dem deutschen Festnetz)

## Entsorgung und Umweltschutz



Maschinen gehören nicht in den Hausmüll. Entsorgen Sie Ihre Maschine umweltgerecht und geben

Sie diese an einer Sammelstelle ab.

Öl und Fett sowie öl- oder fettgetränkte Lappen sind umweltgefährdend und gehören nicht in den Hausmüll. Geben Sie diese an einer Sammelstelle ab.

## Konformitätserklärung

Hiermit bestätigen wir, dass die Bauart der Rollenbiegemaschine

Typ RU 320 B

Artikel-Nummer: 26700

ab Baujahr: 2008

in Anlehnung an folgende EU-Richtlinien entwickelt und gebaut wurde:  
2006/42 EG;

Um die Übereinstimmung zu gewährleisten, wurden folgende Normen angewendet:

DIN EN ISO 12100-1

DIN EN ISO 12100-2

Rotwerk GmbH  
Erdinger Straße 14  
D-85609 Aschheim  
Deutschland

## Garantie

Für das Gerät leisten wir 24 Monate Garantie gemäß den gesetzlichen und länderspezifischen Bestimmungen.

Schäden, die auf natürliche Abnutzung, Überlastung oder unsachgemäße Bedienung zurückzuführen sind, bleiben von der Garantie ausgeschlossen. Schäden, die durch Material- oder Herstellerfehler entstanden sind, werden unentgeltlich durch Ersatzlieferung oder Reparatur beseitigt. Voraussetzung ist, dass die Maschine in der Originalverpackung und mit Kauf- sowie Garantienachweis an den Händler zurückgegeben wird.

Verschleißteile sind von der Garantie ausgeschlossen.

Voraussetzung für die Garantie ist, dass das Gerät regelmäßig gereinigt und geschmiert wurde.

Transportschäden, die auf unzureichende Verpackung zurückzuführen sind, bleiben von der Garantie ausgeschlossen.

  
Peter Dallinger (Geschäftsführung)



---

---

---

---

---

**ROTWERK GmbH**  
Erdinger Straße 14  
85609 Aschheim  
[www.rotwerk.de](http://www.rotwerk.de)

**ROTWERK Service-Center**  
Tel.: 0180 5 368 368  
Fax: (089) 944039-99  
E-Mail: [info@rotwerk.de](mailto:info@rotwerk.de)

**ROTWERK®**